

# ARX 90

СОЧЛЕНЁННЫЙ ТАНДЕМНЫЙ КАТОК  
EU Stage IIIA / U.S. EPA Tier 3



## МАКСИМАЛЬНАЯ ПРИБЫЛЬ

Тандемный каток Амманн ARX 90 обладает целым рядом уникальных преимуществ, которые позволяют собственнику извлекать из машины максимальную прибыль. Высокая эффективность уплотнения и надёжность компонентов. Независимый гидронасос системы вибрации для каждого вальца. Надёжные, двухступенчатые виброузлы с простой регулировкой частоты и амплитуды. Один гидронасос хода для удобного и быстрого обслуживания. Комфортабельная, современная кабина позволяет оператору меньше уставать во время работы. В качестве опции возможна установка системы непрерывного контроля качества уплотнения ACE<sup>force</sup>

## ЭФФЕКТИВНОЕ УПЛОТНЕНИЕ

- Независимый гидронасос системы вибрации для каждого вальца
- Надёжный, двухступенчатый виброузел
- Простая регулировка частоты и амплитуды

## ПРОСТОТА УПРАВЛЕНИЯ

- Шарнирно-сочленённый каток
- Осцилляционный узел сочленения полурам

## УДОБСТВО ОПЕРАТОРА

- Просторная, комфортабельная кабина с шумоизоляцией
- Многофункциональный дисплей в центре рулевого колеса
- Смещаемая, наклоняемая рулевая колонка
- Переключатели на подлокотнике

## ЛЕГКОЕ ОБСЛУЖИВАНИЕ

- Функция самостоятельной диагностики электрических цепей
- Удобный доступ ко всем точкам обслуживания
- Один гидронасос хода для сокращения затрат на обслуживание

## ДОПОЛНИТЕЛЬНЫЕ ОПЦИИ

- Система ACE<sup>force</sup> в реальном времени измеряет жёсткость поверхности, подсказывает оператору оптимальные настройки и документирует процесс уплотнения
- Кромкообразователь с обеих сторон вальца
- Щёбнеразбрасыватель

## ВЕЛИКОЛЕПНАЯ ОБЗОРНОСТЬ

- Форсунки системы орошения, поверхность и кромки вальцов всегда на виду
- Поворотная и смещаемая за габариты кабины консоль оператора

## ПРИМЕНЕНИЕ

- Малые и средние по объёму работы по уплотнению
- Дорожное строительство (городские дороги и другие инфраструктурные проекты)
- Гражданское строительство (промышленные зоны и жилые кварталы)

МАКСИМАЛЬНАЯ РЕКОМЕНДУЕМАЯ ТОЛЩИНА УПЛОТНЯЕМОГО СЛОЯ ПРИ ОПТИМАЛЬНЫХ УСЛОВИЯХ

	Песок / гравий	Смешанные грунты	Суглинки	Глины	Стабилиз. грунт	Асфальт
ARX 90	0.4 м	0.3 м	-	-	0.2 м	0.14 м

**AMMANN**

ТЕХНИЧЕСКИЕ ХАРАКТЕРИСТИКИ  
ТАНДЕМНЫЙ СОЧЛЕНЁННЫЙ  
КАТОК ARX 90  
EU STAGE IIIA / U.S. EPA TIER 3

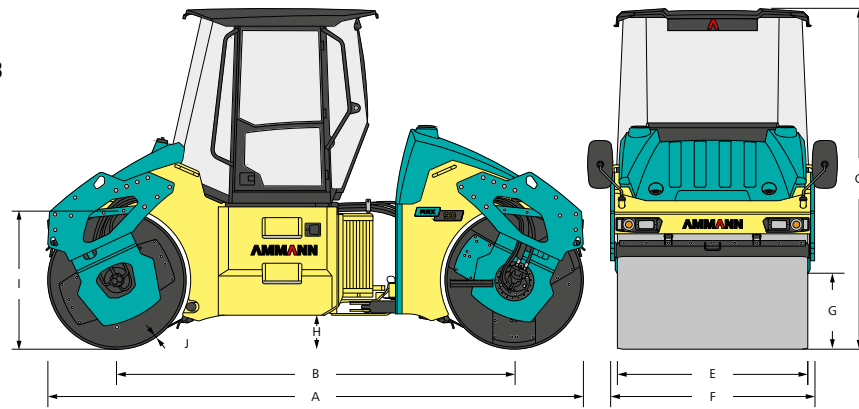

### РАЗМЕРЫ

A	ДЛИНА МАШИНЫ	4720 мм
B	КОЛЁСНАЯ БАЗА	3500 мм
C	ВЫСОТА МАШИНЫ	3000 мм
E	ШИРИНА ВАЛЬЦА	1680 мм
F	ШИРИНА МАШИНЫ	1800 мм
H	ДОРОЖНЫЙ ПРОСВЕТ	300 мм
I	ДИАМЕТР ВАЛЬЦА	1220 мм
J	ТОЛЩИНА ОБЕЧАЙКИ ВАЛЬЦА	19 мм

### РАЗНОЕ

РАБОЧИЙ ТОРМОЗ	гидростатический
СТОЯНОЧНЫЙ ТОРМОЗ	подпружиненный многодисковый
АВАРИЙНЫЙ ТОРМОЗ	подпружиненный многодисковый
ТОПЛИВНЫЙ БАК	220 л
НАПРЯЖЕНИЕ БОРТОВОЙ СЕТИ	24 V

### ВЕС И ХОДОВЫЕ ХАРАКТЕРИСТИКИ

	ARX 90	ARX 90 HF
РАБОЧИЙ ВЕС	9470 кг	9470 кг
МАКСИМАЛЬНЫЙ ВЕС	10 910 кг	10 910 кг
СТАТИЧ. ЛИНЕЙНАЯ НАГРУЗКА ПЕРЕДНЕГО ВАЛЬЦА	28.1 кг/см	28.1 кг/см
СТАТИЧ. ЛИНЕЙНАЯ НАГРУЗКА ЗАДНЕГО ВАЛЬЦА	27.3 кг/см	27.3 кг/см
МАХ. ТРАНСПОРТНАЯ СКОРОСТЬ	10.5 км/ч	10.5 км/ч
СПОСОБНОСТЬ ПРЕОДОЛЕВАТЬ ПОДЪЕМ БЕЗ / С ВИБРАЦИИ	30 % / 25 %	30 % / 25 %
РАДИУС ПОВОРОТА (ВТУР., ПО КРАЮ)	5470 мм	5470 мм
КРАБОВЫЙ ХОД	170 мм	170 мм

### БАЗОВАЯ КОМПЛЕКТАЦИЯ

- Соответствие требованиям CE
- Открытая платформа с ROPS навесом
- Поворотная (170°) и смещаемая консоль оператора с многофункциональным дисплеем
- Двухступенчатая (2 частоты / 2 амплитуды) вибросистема
- Рабочее освещение (2 спереди, 2 сзади)
- Электронный контроль оборотов двигателя

### УПЛОТНЕНИЕ

	ARX 90	ARX 90 HF
ЧАСТОТА I	42 Hz	46 Hz
ЧАСТОТА II	54 Hz	67 Hz
ЧАСТОТА КОЛЕБАНИЙ	40 Hz	40 Hz
АМПЛИТУДА I	0.7 мм	0.62 мм
АМПЛИТУДА II	0.34 мм	0.23 мм
АМПЛИТУДА КОЛЕБАНИЙ	1.3 mm	1.3 mm
ЦЕНТРОБЕЖНАЯ СИЛА I	84 кН	97 кН
ЦЕНТРОБЕЖНАЯ СИЛА II	68 кН	70 кН

### ДВИГАТЕЛЬ

ПРОИЗВОДИТЕЛЬ	Deutz TCD3.6 L4
МОЩНОСТЬ ПО ISO 14396	74.4 кВт (100 л.с.)
МАХ. КРУТЯЩИЙ МОМЕНТ	410/1600 Нм/об. мин.
ЭКОЛОГИЧЕСКИЙ СТАНДАРТ	EU Stage IIIA / U.S. EPA Tier 3



### ДОПОЛНИТЕЛЬНОЕ ОБОРУДОВАНИЕ

- Кабина с вентиляцией и обогревом
- Кондиционер
- Система контроля уплотнения ACE<sup>force</sup> (абсолютные значения) и система документирования ADS
- Привязка к GPS для систем ACE
- Подготовка для подключения систем телематики
- Щебнеобразователь Ammann
- Кромкообразователь

С дополнительной информацией о продукции и услугах можно ознакомиться на веб-сайте:  
[www.ammann.com](http://www.ammann.com)

Материалите и техническите изменения без предварително предупреждение са запазени.  
MSS-1299-02-RU | © Ammann Group

**AMMANN**